

# コンテナボックスケース

# 取扱説明書

この度はお買い上げいただき、誠にありがとうございます。  
この説明書は、本商品の使い方と使用上の注意事項が記載してあります。  
正しく安全にお使いいただくためにも、この説明書をよくお読みになり、  
内容をご理解した上でご使用くださいますようお願い致します。  
お読みになられた後は、ご使用されます方がいつでも見られるところに  
必ず保管してください。

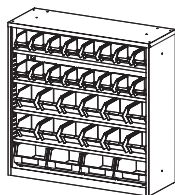

## 組立手順

### ①アジャスターの調整

- 本体内部底面の四隅に、樹脂製キャップがついていますので、マイナスドライバー等で外してください。
- 穴にプラスドライバーを差し込み、アジャスターを左右に回して高さを調整してください。  
※右に回すと高くなり、左に回すと低くなります。
- 調整が終わりましたら、樹脂製キャップをはめてください。

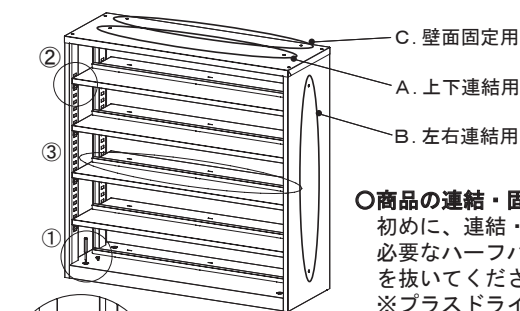

### ○商品の連結・固定方法

初めに、連結・固定のために必要なハーフパンチ(左図参照)を抜いてください。  
※プラスドライバー等をあてがい、ハンマーで軽く叩いて穴を開けてください。

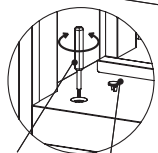

プラスドライバー 樹脂製キャップ

### ②棚板を本体にセット

- 棚受けを切欠きにはめ込み、棚板を乗せてください。  
※棚受けは、前後左右で同じ高さにはめてください。  
※目印の位置に棚受けをはめると、標準位置に棚板を配置できます。  
(用途に応じて高さを変更してください。)



棚受け

### ③ボックスストッパーを取付け

- ボックスストッパーの突起を手前にして、棚板又は底板に取付けてください。  
※取付け位置は、ボックスの大きさにより変えてください。  
(小：手前側、中：中央部、大：奥側)

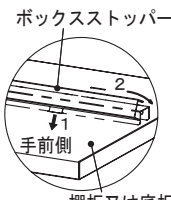

棚板又は底板

### A. 上下連結

- ハーフパンチを抜いた商品を下段側にし、商品を積重ねてください。  
※ズレ防止の突起が、しっかりとまるように乗せてください。
- 付属のビス (M8×20) を下段側商品から差し込み、ドライバー等で固定してください。

### B. 左右連結

- ハーフパンチを抜いた側を内側になるように商品を配置してください。
- 付属のビス (M6×10) とナットで固定してください。

### C. 壁面固定 (オプション品)

- オプションの壁面固定金具 (長穴側) を商品上面にビスで固定してください。
- 固定する壁に合わせたビスを使用し、壁に固定してください。

棚板の均等耐荷重は 50kg まで

⚠ 警告…取り扱いを誤ると、死亡または重傷を負う可能性があります。

- 商品の上に乗ったり、腰を掛けしないでください。  
転倒してけがをすることがあります。
- 床に傾斜や段差のある場所や、不安定な場所では使用しないでください。  
転倒してけがをすることがあります。
- 商品を積重ねる際は、連結部品 (オプション品) を使用してください。  
転倒してけがをすることがあります。

⚠ 注意…取り扱いを誤ると、軽傷を負うかまたは、物的損害が発生する可能性があります。

- 棚板均等耐荷重：50kg以上のモノを収納しないでください。  
本体の変形、破損の原因となります。
- 商品の分解・改造をしないでください。  
けがや故障の原因となります。
- 溶接切れや部品の欠落など、異常を発見した時は直ちに使用を中止して、お買い上げの販売店にご相談ください。  
そのまま使用されますと、商品の破損によりけがをすることがあります。
- ボックスにモノが入った状態で、本体を移動しないでください。  
移動中に引出しが飛び出して、中の収納物が飛び散る恐れがあります。  
移動の際は、ボックスを全て出してから行ってください。

## 末永くご使用いただくために

- この商品は屋内用です。屋外でのご使用や水濡れは、変形の原因となります。
- 商品のお手入れについて
  - 日常のお手入れはかわいた柔らかい布でから拭きしてください。
  - 汚れが著しい場合は、薄めた中性洗剤につけた布をかたく絞って拭いてください。磨き粉・タワシ・ベンジン・シンナー・ガソリン・石油・酸類・化学雑巾などは表面をいためることがありますので、ご使用にならないでください。

## 品質表示

主な部品材質 本体…スチール (粉体焼付塗装)  
ボックス…PP  
表示者 山金工業株式会社  
URL: <http://www.yamakin-kougyou.co.jp/>  
Ⓞ 本商品は自主検査に合格しております

商品改良のため予告なく仕様を変更する場合があります。予めご了承ください。

この商品を他の人が使用する際は、この取扱説明書をよく読んでから使用するようにご指導してください。

アフターサービスについて  
ご不明な点や修理については、お買い上げの販売店までご連絡ください。